

### TAVOLI:

Tavoli scrivania, tavoli dattilo, allunghi e tavoli riunioni sono composti dai seguenti elementi:

- PIANI DI LAVORO IN MELAMINICO, LAMINATO E ECO-PELLE:
  - Piani di lavoro in melaminico: realizzati in conglomerato ligneo sp. 18 mm con rivestimento in melaminico acero o noce, con bordi perimetrali in ABS sp. 2 mm.
  - Piani di lavoro in laminato: realizzati in conglomerato ligneo sp. 16 mm con rivestimento in laminato lucido antigraffio sp. 1,2 mm bianco o rosso, con bordi perimetrali in metacrilato lucido sp. 2 mm.
  - Piano centrale in eco-pelle: realizzato in conglomerato ligneo sp. 16 mm con rivestimento in laminato "ecopelle colore nero" sp. 1 mm. Sottopiano rivestito in laminato colore nero sp. 1 mm.
- Il tavolo riunioni composto 160 x 160 cm è dotato al centro di un coperchio quadrato, realizzato in lamiera sp. 2 mm con superficie cromata, avente nei quattro lati apposite asole munite di spazzoline nere per il passaggio dei cavi.
- Per i collegamenti dei piani scrivania composti, degli allunghi laterali e dei piani sagomati tavolo riunioni, vengono utilizzate delle staffe in lamiera sp. 3 mm colore alluminio.
- PIANI DI LAVORO IN VETRO:
  - Realizzati in vetro temprato extrachiaro retrolaccato bianco o nero sp. 10 mm con bordi perimetrali lavorati a filo lucido. Corredati di ghiera in acciaio, incollate sotto il piano di lavoro per il fissaggio delle strutture, si dividono in: ghiera cilindriche diametro 58 mm (posizionate nei quattro angoli) e ghiera triangolari 50 x 45 mm (posizionate nelle scrivanie al centro dei lati frontali e nei tavoli quadrati al centro dei quattro lati perimetrali).
- STRUTTURE METALLICHE:
  - Telaio perimetrale realizzato in estruso di alluminio a sezione trapezoidale l. 75 x h. 40 mm verniciato colore alluminio, con giunti angolari di collegamento realizzati in pressofusione di zama con superficie cromata. Le gambe sono disponibili in due diverse tipologie: con base o senza base.
  - La gamba con base è composta da due montanti verticali realizzati in estruso di alluminio con sezione triangolare 75 x 75 mm. Distanziali tra montante e base, base di collegamento e piedi fissi sono realizzati in pressofusione di zama. I montanti verticali e la base di collegamento sono verniciati colore alluminio, i distanziali e i piedi fissi hanno la superficie cromata. Piedini livellatori neri.
  - La gamba senza base è composta da un montante verticale realizzato in estruso di alluminio con sezione triangolare 75 x 75 mm verniciato colore alluminio e da un piede fisso realizzato in pressofusione di zama con superficie cromata. Piedino livellatore nero.
- Per la realizzazione di tavoli riunioni in linea è previsto l'utilizzo di gambe senza base con giunti a tre vie, realizzati in pressofusione di zama con superficie cromata, collegati con un traverso centrale realizzato in estruso di alluminio a sezione rettangolare 70 x 36 mm verniciato colore alluminio.
- Nelle strutture del tavolo riunioni 160 x 160 cm con piano composto, della scrivania composta 200 x 90 cm e della scrivania con allungo 200 x 210 cm sono previsti dei traversi centrali realizzati in estruso di alluminio a sezione rettangolare 70 x 36 mm con staffe terminali in lamiera sp. 3 mm, il tutto verniciato colore alluminio, indispensabili per il fissaggio di modesty panel e canalizzazione in tondino d'acciaio. Per le altre strutture i traversi centrali vengono forniti ordinando i modesty panel e le canalizzazioni in tondino d'acciaio.
- MODESTY PANEL:
  - Modesty panel in melaminico: realizzati in conglomerato ligneo sp. 18 mm con rivestimento in melaminico acero, noce o alluminio con bordi perimetrali in ABS sp. 2 mm.
  - Modesty panel in laminato: realizzati in conglomerato ligneo sp. 16 mm con rivestimento in laminato lucido antigraffio sp. 1,2 mm bianco o rosso, con bordi perimetrali in metacrilato lucido sp. 2 mm.
- Il fissaggio dei modesty panel ai traversi centrali della struttura dei tavoli viene effettuato mediante supporti in zama colore alluminio e ghiera di bloccaggio in acciaio.
- CANALIZZAZIONE:
  - Per la canalizzazione sono disponibili i seguenti articoli:
    - Canale passacavi ispezionabile disponibile in diverse lunghezze e realizzato in tondino di acciaio cromato con staffe di ancoraggio in lamiera sp. 3 mm colore alluminio goffrato, da fissare ai traversi centrali della struttura dei tavoli (optional).
    - Top Access: optional da incassare a scelta sul piano di lavoro è composto da: coperchio in alluminio satinato, tappi di copertura in ABS colore alluminio e marsupio colore nero.
    - Colonna Passacavi: realizzata in lamiera piegata e saldata, con collare telescopico, coperchio per l'ispezione e separatore interno dei cavi; il tutto colore alluminio. La colonna all'interno è predisposta per applicare la scatola Schuko Art. AC0511 R.
    - Vertebra passacavi e tappo passacavi, realizzati in ABS colore alluminio (optional).

### CASSETTIERE SU RUOTE:

Scocca realizzata in conglomerato ligneo sp. 18 mm con rivestimento in melaminico alluminio. Cappello e frontali cassetti sono disponibili in due tipologie:

- CAPPELLO E FRONTALI IN MELAMINICO: realizzati in conglomerato ligneo sp. 18 mm con rivestimento in melaminico acero o noce con bordo perimetrale in ABS sp. 2 mm per il cappello e sp. 1,5 mm per i frontali cassetti.
  - CAPPELLO E FRONTALI IN LAMINATO: realizzati in conglomerato ligneo sp. 16 mm con rivestimento in laminato lucido antigraffio sp. 1,2 mm bianco o rosso con bordo perimetrale in metacrilato lucido sp. 2 mm per il cappello e sp. 1,5 mm per i frontali cassetti.
- Cassetti interni in metallo colore alluminio. Guide metalliche semplici per il cassetto normale e guide telescopiche per il cassetto classificatore. Il cassetto classificatore è attrezzato con telaio metallico per contenere cartelle sospese con interasse 33/39 cm ed è dotato di ruotino antiribaltamento. Serratura con chiusura centralizzata, antiribaltamento, dotata di duplice chiave pieghevole ed impugnatura in ABS grigio. N° 4 ruote diametro 60 mm con freno composte da un supporto in alluminio con ruota in nylon il tutto colore alluminio, battistrada in gomma bianca.
- Cassettiere in metallo: realizzate in lamiera piegata e saldata sp. 8/10 sono disponibili nelle finiture bianco e alluminio Guide metalliche a estrazione totale. Il cassetto classificatore è attrezzato con telaio metallico per contenere cartelle sospese con interasse 33/39 cm ed è dotato di ruotino antiribaltamento. Serratura con chiusura centralizzata, antiribaltamento, dotata di duplice chiave pieghevole ed impugnatura in ABS nero. N° 4 ruote diametro 50 mm in nylon nero.

### MOBILE DI SERVIZIO:

Scocca realizzata in conglomerato ligneo sp. 18 mm con rivestimento in melaminico alluminio. Cappello, ante e frontali cassetti sono disponibili in due tipologie:

- CAPPELLO, ANTE E FRONTALI CASSETTI IN MELAMINICO: realizzati in conglomerato ligneo sp. 18 mm con rivestimento in melaminico acero o noce con bordo perimetrale in ABS sp. 2 mm per il cappello e sp. 1,5 mm per le ante e i frontali cassetti.
  - CAPPELLO, ANTE E FRONTALI CASSETTI IN LAMINATO: realizzati in conglomerato ligneo sp. 16 mm con rivestimento in laminato lucido antigraffio sp. 1,2 mm bianco o rosso con bordo perimetrale in metacrilato lucido sp. 2 mm per il cappello e sp. 1,5 mm per le ante e i frontali cassetti.
- Cassetti in metallo colore alluminio. Guide metalliche. Serratura con chiusura centralizzata, antiribaltamento, dotata di duplice chiave pieghevole ed impugnatura in ABS grigio. N° 5 ruote diametro 80 mm con freno composte da un supporto in alluminio con ruota in nylon il tutto colore alluminio, battistrada in gomma bianca.

### LIBRERIE:

Scocca realizzata in conglomerato ligneo con rivestimento in melaminico alluminio, con bordi perimetrali in vista con ABS sp. 1,5 mm. È composta da fianchi sp. 25 mm; cappello, fondo, divisori, ripiani e schiene sp. 18 mm, con vani interni costanti e dimensioni fisse.

Le ante saliscendi sono disponibili in tre diverse tipologie:

- ANTE IN MELAMINICO:
  - Realizzate in conglomerato ligneo sp. 18 mm con rivestimento in melaminico acero o noce, con bordi perimetrali in ABS sp. 1,5 mm.
- ANTE IN LAMINATO:
  - Realizzate in conglomerato ligneo sp. 16 mm con rivestimento in laminato lucido antigraffio sp. 1,2 mm bianco o rosso, con bordi perimetrali in metacrilato lucido sp. 1,5 mm.
- ANTE IN VETRO:
  - Composte da un telaio in profilato di alluminio anodizzato con all'interno un vetro temprato extrachiaro retrolaccato bianco o nero sp. 4 mm.
  - Le ante vengono fissate su delle staffe applicate a due binari laterali (incassati nei fianchi) che permettono simultaneamente alle ante di salire e scendere. Sono dotate di serratura a pulsante con duplice chiave pieghevole ed impugnatura in ABS grigio. Le ante nelle versioni in melaminico ed in laminato possono essere raddrizzate mediante un meccanismo di trazione che è posizionato nel lato interno delle stesse.
  - Lo zoccolo è realizzato con la stessa tipologia delle strutture scrivania ed è quindi composto da un telaio perimetrale e da 5 gambe senza base (di cui una posizionata al centro del telaio) con un'altezza totale di 200 mm. Anche per gli zoccoli libreria è possibile creare delle strutture in linea come quelle dei tavoli riunioni utilizzando giunti tre vie collegati tra di loro con un traverso centrale.
  - Il Top di finitura è disponibile in due tipologie:
    - TOP IN MELAMINICO:
      - Realizzato in conglomerato ligneo sp. 18 mm con rivestimento in melaminico acero, noce o alluminio con bordi anteriore e posteriore in ABS sp. 1,5 mm.
    - TOP IN LAMINATO:
      - Realizzato in conglomerato ligneo sp. 16 mm con rivestimento in laminato lucido antigraffio sp. 1,2 mm bianco o rosso, bordi anteriore e posteriore in metacrilato lucido sp. 1,5 mm.

### BOISERIE:

La boiserie è disponibile in due altezze: h. 207,5 cm con partenza a pavimento e h. 123 cm che viene sovrapposta ai contenitori h. 84,5 cm. Portata 15 kg distribuiti uniformemente su tutto il ripiano.

I pannelli che compongono la boiserie sono disponibili in due tipologie:

- PANNELLI IN MELAMINICO:
  - Realizzati in conglomerato ligneo sp. 18 mm con rivestimento in melaminico acero o noce.
- PANNELLI IN LAMINATO:
  - Realizzati in conglomerato ligneo sp. 16 mm con rivestimento in laminato lucido antigraffio sp. 1,2 mm bianco.

Profili di collegamento e di chiusura realizzati in estruso di alluminio anodizzato. Per la boiserie con partenza a terra è previsto uno zoccolo in profilato di alluminio con piedini livellatori neri.

Mensole realizzate in vetro temprato acidato sp. 8 mm, con bordi perimetrali lavorati a filo lucido.

La boiserie deve essere fissata a muro mediante apposite staffe in alluminio già in dotazione. Il fissaggio delle staffe al muro deve essere eseguito tramite tasselli da scegliere in base alle caratteristiche strutturali del muro e alle caratteristiche dettate dal costruttore di tasselli.

### CONTENITORI ANTE SCORREVOLI COMPLANARI:

Sono composti dai seguenti elementi:

#### - SCOCCA:

Realizzata in conglomerato ligneo con rivestimento in melaminico alluminio. Fianchi, tramezza, cappello e fondo sp. 25 mm con bordi perimetrali sp. 0.45mm. Schiene sp. 8 mm. Piedini livellatori in zama regolabili dall'interno della scocca.

#### - RИPIANI:

Disponibili in due diverse tipologie:

- Ripiani in conglomerato ligneo sp. 25 mm con rivestimento in melaminico alluminio
- Ripiani in metallo sp. 25 mm realizzati in lamiera piegata sp. 10/10 mm colore alluminio, predisposti nella parte sottostante per agganciare cartelle sospese con interasse 33 cm con portanome verticale.

#### - ANTE SCORREVOLI:

Sono disponibili in due diverse tipologie:

- Ante in conglomerato ligneo sp. 18 mm con rivestimento in melaminico acero o noce con bordi in ABS sp. 1,5 mm su tre lati, mentre il rimanente lato verticale corredato su tutta l'altezza con maniglia in estruso di alluminio anodizzato.
- Ante in conglomerato ligneo sp. 16 mm con rivestimento in laminato lucido sp. 1,2 mm bianco o rosso con bordi in metacrilato lucido sp. 1,5 mm su tre lati, mentre il rimanente lato verticale è corredato su tutta l'altezza con maniglia in estruso di alluminio anodizzato.

Ogni anta è dotata di serratura con asta traslante in acciaio, che chiude agganciandosi sul cappello e sul fondo della scocca. Chiave in duplice copia con impugnatura in ABS grigio.

#### - MECCANISMO DI SCORRIMENTO ANTE COMPLANARI :

Composto da un binario di scorrimento superiore e uno inferiore fissati rispettivamente sopra il cappello e sotto il fondo della scocca.

A questi sono agganciate le piastre scorrevoli superiori e inferiori cui sono fissate le ante. I materiali con i quali sono realizzati i componenti del meccanismo sono i seguenti: profili in alluminio anodizzato; guide in MDF per lo scorrimento delle ante; cuscinetti per alta velocità rivestiti in materiale plastico; componenti di traslazione e regolazione in pressofusione di zama.

#### - KIT COPERCHIO CON FIANCHI TERMINALI O FIANCO INTERMEDIO (OPTIONAL):

Servono a completare e a coprire i meccanismi superiori che azionano lo scorrimento delle ante, migliorandone anche l'aspetto estetico globale del contenitore.

Il coperchio è composto da due diversi elementi realizzati in lamiera di alluminio piegata sp. 20/10, e precisamente: uno è un carter di chiusura che viene fissato sul lato posteriore del cappello e l'altro è uno sportello incernierato sul lato anteriore del cappello mediante tre staffe (realizzate in lamiera sp. 20/10) che vengono azionate a spinta dal meccanismo che permette l'apertura e lo scorrimento dell'anta.

Il tutto verniciato con polveri epossidiche colore alluminio. Il coperchio viene completato con l'applicazione di due fianchi terminali o intermedi aggiuntivi da avvitare sulla scocca, i quali sono realizzati in conglomerato ligneo sp. 18 mm con rivestimento in melaminico alluminio e bordi verticali in ABS sp. 1,5 mm. L'apertura e la chiusura dello sportello viene accompagnata dalla spinta di due rallentatori smove, posizionati sui lati del cappello.

### CONTENITORI:

I CONTENITORI SONO COMPONIBILI, SOVRAPPONIBILI E VANNO COMPLETATI CON TOP E ZOCCOLI H 2,8 CM DA ORDINARE A PARTE (nel listino si trovano diversi contenitori già composti). SI POSSONO REALIZZARE COMPOSIZIONI PIÙ ECONOMICHE ESCLUDENDO GLI ZOCCOLI (poiché tutti i contenitori hanno i piedini livellatori).

Sono previsti contenitori a giorno, con ante piene battenti, ante vetro battenti con telaio, cassette normali, cassette classificatori e frigo bar. Sono composti dai seguenti elementi:

#### - SCOCHE:

Realizzate in conglomerato ligneo sp. 18 mm con rivestimento in melaminico alluminio. Schiene esterne pezzo unico con bordi perimetrali in ABS sp. 1,5 mm. Zoccolo metallico h. 2,8 cm in lamiera stampata colore alluminio disponibile nella versione a filo schiena e nella versione centrata (optional). N° 4 piedini livellatori in ABS grigio alluminio e n° 1 piedino centrale di sostegno in ABS nero.

#### - RИPIANI:

I ripiani sono realizzati in due diverse tipologie: ripiani normali posizionabili all'interno della scocca secondo le proprie esigenze e ripiani per ante sovrapposte che vanno posizionati in corrispondenza della sovrapposizione delle ante. Entrambe le tipologie sono disponibili in due versioni:

- ripiani in conglomerato ligneo sp. 25 mm con rivestimento in melaminico alluminio.
- ripiani in metallo sp. 25 mm realizzati in lamiera piegata sp. 10/10 colore alluminio, predisposti nella parte sottostante per agganciare cartelle sospese con interasse 33 cm con portanome verticale.

#### - TOP:

I top sono disponibili in due tipologie:

- Top in melaminico: realizzati in conglomerato ligneo sp. 18 mm con rivestimento in melaminico acero, noce o alluminio con bordi anteriori e posteriori in ABS sp. 1,5 mm.
- Top in laminato: realizzati in conglomerato ligneo sp. 16 mm con rivestimento in laminato lucido antigraffio sp. 1,2 mm bianco o rosso, bordi anteriore e posteriore in metacrilato lucido sp. 1,5 mm.

#### - ANTE PIENE BATTENTI:

Le ante sono disponibili in due tipologie:

- Ante in melaminico: realizzate in conglomerato ligneo sp. 18 mm con rivestimento in melaminico acero o noce, bordi perimetrali in ABS sp. 1,5 mm.
  - Ante in laminato: realizzate in conglomerato ligneo sp. 16 mm con rivestimento in laminato lucido antigraffio sp. 1,2 mm bianco o rosso, bordi perimetrali in metacrilato lucido sp. 1,5 mm.
- Le ante sono dotate di cerniere metalliche regolabili rallentate. La coppia ante in tutte le altezze è dotata di serratura di serie; per le ante h. 80 cm e h. 124,8 cm la serratura è "a leva" mentre per le ante h. 160 cm e h. 204,8 cm la serratura ha un sistema di chiusura a "cremagliera". L'anta singola h. 204,8 è dotata di serratura di serie con sistema di chiusura a "cremagliera" mentre per le altre ante singole la serratura è optional da ordinare a parte. Le serrature sono dotate di duplice chiave pieghevole ed impugnatura in ABS grigio.

#### - ANTE BATTENTI IN VETRO ACIDATO:

Disponibili nelle altezze 124,8 cm, 160 cm e 204,8 cm, sono realizzate in vetro temprato extrachiario acidato sp. 4 mm con telaio perimetrale in profilato di alluminio anodizzato e sono dotate di cerniere metalliche regolabili. Sia l'anta singola che la coppia sono dotate di serratura con chiusura "a leva". Le coppie ante h. 160 cm e h. 204,8 cm sono dotate di un chiavistello per il bloccaggio dell'anta sul ripiano. Le serrature sono dotate di duplice chiave pieghevole ed impugnatura in ABS grigio.

#### - ANTE BATTENTI IN VETRO RETROLACCATO:

Disponibili nelle altezze 80 cm, 124,8 cm, 160 cm e 204,8 cm, sono realizzate in vetro temprato extrachiario retrolaccato bianco o nero sp. 4 mm con telaio perimetrale in profilato di alluminio anodizzato e sono dotate di cerniere metalliche regolabili. Non sono dotate di serratura.

#### - CASSETTI:

I frontali cassette sono disponibili in due tipologie:

- Frontali in melaminico: realizzati in conglomerato ligneo sp. 18 mm con rivestimento in melaminico acero o noce, bordi perimetrali in ABS sp. 1,5 mm.
  - Frontali in laminato: realizzati in conglomerato ligneo sp. 16 mm con rivestimento in laminato lucido antigraffio sp. 1,2 mm bianco o rosso, bordi perimetrali in metacrilato lucido sp. 1,5 mm.
- Cassetti interni sp. 12 mm rivestiti in PVC grigio chiaro. Guide metalliche semplici. Serratura con duplice chiave pieghevole ed impugnatura in ABS grigio.

#### - CASSETTI CLASSIFICATORI:

I frontali cassette sono disponibili in due tipologie:

- Frontali in melaminico: realizzati in conglomerato ligneo sp. 18 mm con rivestimento in melaminico acero o noce, bordi perimetrali in ABS sp. 1,5 mm.
  - Frontali in laminato: realizzati in conglomerato ligneo sp. 16 mm con rivestimento in laminato lucido antigraffio sp. 1,2 mm bianco o rosso, bordi perimetrali in metacrilato lucido sp. 1,5 mm.
- Il telaio metallico interno scorre su guide metalliche telescopiche ad estrazione totale ed è predisposto per contenere cartelle sospese con interasse 33/39 cm per classificatori l. 90 cm. Serratura con duplice chiave pieghevole ed impugnatura in ABS grigio. Il classificatore è dotato di meccanismo antibaltamento che impedisce ai cassette di aprirsi contemporaneamente. All'interno di ogni cassetto si può applicare, nel telaio portacartelle, un "box di chiusura" realizzato in lamiera piegata colore alluminio (da ordinare a parte, vedi listino accessori).

#### - FRIGO-BAR:

Capacità lt. 50. Dotato di termostato per la regolazione della temperatura di cella. Produce ghiaccio. Tensione di alimentazione 220/230V / Hz 50/60. Aerazione posteriore. Vano laterale con ripiano. Serratura con duplice chiave pieghevole ed impugnatura in ABS grigio. Su richiesta è possibile ordinare il Frigo-Bar con tensione di alimentazione 115 V/ Hz 60.

#### - VANO APPENDIABILI:

Dotato di ripiano in melaminico sp. 25 mm (vedi ripiani) e asta portabiti scorrevole. Anta con serratura con duplice chiave pieghevole ed impugnatura in ABS grigio.

#### - CONTENITORI SU RUOTE:

I contenitori h. 82,7 cm e h. 127,5 cm sono disponibili anche su ruote, mediante l'aggiunta di un apposito kit (optional) composto da: fondo realizzato in conglomerato ligneo sp. 18 mm con rivestimento in melaminico alluminio con bordi anteriore e posteriore in ABS sp. 2 mm; N° 4 ruote diametro 80 mm con freno composte da un supporto in alluminio con ruote in nylon in tutto colore alluminio, battistrada in gomma bianca; maniglie realizzate in tubolare piegato di acciaio inox spazzolato.

### Maniglie in zama colore alluminio satinato

**N.B.:** tutte le parti metalliche sono verniciate con polveri epossidiche

# Vertigo

ESPLOSO COMPONENTI / EXPLODED VIEW / DESGLOSE COMPONENTES  
VUE ÉCLATÉE DES COMPOSANTS / EXPLOSIONSZEICHNUNG DER BESTANDTEILE

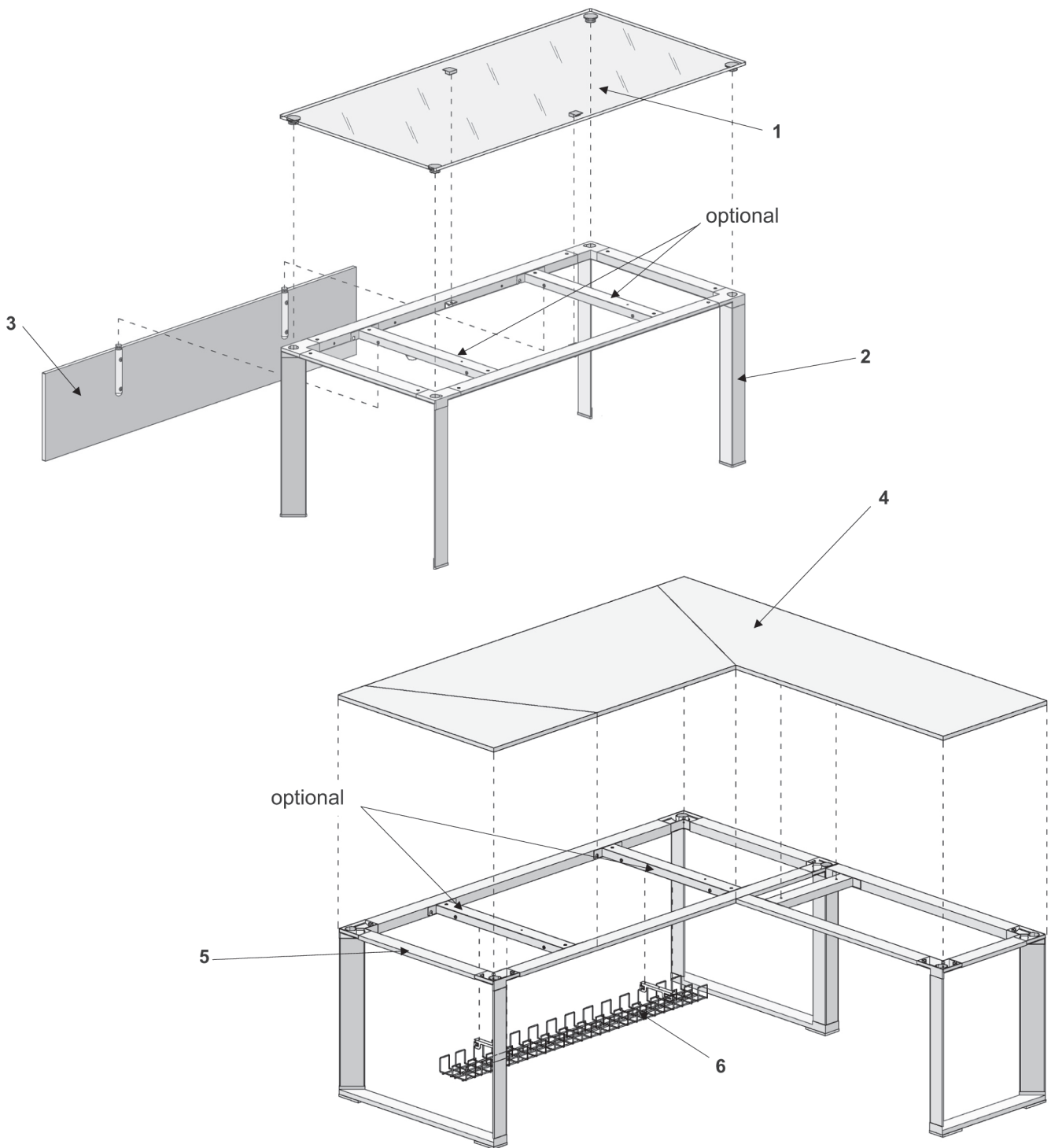

- 1 PIANO IN VETRO
- 2 STRUTTURA CON GAMBE SENZA BASE
- 3 MODESTY PANEL
- 4 PIANO COMPOSTO
- 5 STRUTTURA CON GAMBE SU BASE
- 6 CANALE PASSACAVI IN TONDINO D'ACCIAIO

- 1 GLASS WORKING TOP
- 2 LEGS STRUCTURE WITHOUT BASEMENT
- 3 MODESTY PANEL
- 4 COMPOUND WORKING TOP
- 5 LEGS STRUCTURE ON BASEMENT
- 6 CABLE CHANNELS IN STEEL RODS

- 1 SOBRE DE CRISTAL
- 2 ESTRUCTURA CON PATAS SIN BASE
- 3 PANEL DE PROTECCIÓN
- 4 SOBRE COMPUESTO
- 5 ESTRUCTURA CON PATAS CON BASE
- 6 CANAL PASACABLES EN HILO DE ACERO

- 1 PLATEAU EN VERRE
- 2 STRUCTURE AVEC PIETEMENTS SANS BASE
- 3 VOILE DE FOND
- 4 PLATEAU COMPOSÉ
- 5 STRUCTURE AVEC PIETEMENTS SUR BASE
- 6 GOULOTTE EN ROND D'ACIER

- 1 TISCHSPLATTE AUS GLAS
- 2 STRUKTUR MIT BEINE OHNE FUSS
- 3 MODESTY PANEEL
- 4 BESTEHENDE ARBEITSPLATTE
- 5 STRUKTUR MIT BEINE MIT FUSS
- 6 KABELKANAL AUS STAHLDRAHT

## CONTENITORI / STORAGE UNITS / CONTENEDORES / ARMOIRES / SCHRÄNKE

SCHEMA POSIZIONAMENTO ANTE / SCHEME FOR POSITION OF THE DOORS /  
CRÓQUIS COLOCACIÓN PUERTAS / SCHEMA POSITIONNEMENT DES PORTES / SCHEMA TÜRPOS

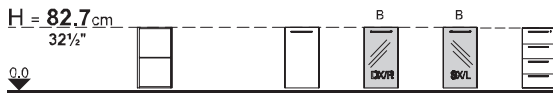

□ • Anta piena • Wooden door • Puerta maciza • Porte pleine • Holztür



■ • Anta vetro  
• Glass door  
• Porte verre  
• Glastür  
• Puertas en cristal

A) • Anta vetro acidato con telaio in alluminio dotata di serratura.  
• Acetated glass door with aluminium frame and lock.  
• Porte en verre acidé avec châssis en aluminium, équipée de serrure.  
• Tür aus Ätztglas mit Aluminiumrahmen mit Schloss.  
• Puerta cristal al ácido con marco en aluminio.

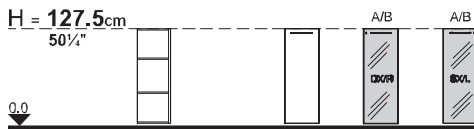

B) • Anta vetro retrolaccata con telaio in alluminio.  
• Rear-lacquered glass door with aluminium frame.  
• Porte en verre rétro laqué avec châssis en aluminium.  
• Keramisch lackierte Glastür mit Aluminiumrahmen.  
• Puerta cristal retrolacado con marco en aluminio dotada de cerradura.



**N.B.:** i contenitori alti H 207,5 cm necessitano, per il montaggio, di un'altezza minima del soffitto di H 220 cm. / **N.B.:** For the assembling of the high storage units cm 207,5 cm, it is essential to have a ceiling 220 cm height minimum. / **N.B.:** Pour le montage des armoires hautes Ht 207,5 cm, il faut une hauteur plafond de 220cm minimum. / **ANM.:** Für die Montage der Schränke H. 207,5 cm muss die Raumhöhe mindestens 220 cm betragen. / **N.B.** Los contenedores de 207,5 cm de alto necesitan para el montaje una altura mínima de techo de 220 cm.

